

# GLOW 2017 – The Circle of Life

Versie: Oktober 2017

Auteur: Amanda van der Vleuten



## Contact details:

Contact at Glow:

**Name:** Tom Weerts

**Mail:** [tom@gloweindhoven.nl](mailto:tom@gloweindhoven.nl)

**Number:** 0654280064

Contact at Nul Zes:

**Name:** Alissa van Asseldonk

**Mail:** [alissa@nulzes.info](mailto:alissa@nulzes.info)

**Number:** 0634069867

Fontys Coach Glow project:

**Name:** Lennart de Graaf

**Mail:** [l.degraaf@fontys.nl](mailto:l.degraaf@fontys.nl)

**Number:** 0653804656

Productowner:

**Name:** Mark de Graaf

**Mail:** [m.degraaf@fontys.nl](mailto:m.degraaf@fontys.nl)

**Number:**

Fontys Inspiration Coach Glow project

**Name:** Chris Geene

**Mail:** [l.degraaf@fontys.nl](mailto:l.degraaf@fontys.nl)

**Name:** Pieter Wels

**Mail:** [p.wels@fontys.nl](mailto:p.wels@fontys.nl)

Fontys Budget

**Name:** Marvin Lie A Tsoen

**Mail:** [m.lieatsoen@fontys.nl](mailto:m.lieatsoen@fontys.nl)

Fontys Project Coaches

**Name:** Cas Slaats

**Mail:** [c.slaats@fontys.nl](mailto:c.slaats@fontys.nl)

**Name:** Joris van Oers

**Mail:** [joris.vanoers@fontys.nl](mailto:joris.vanoers@fontys.nl)

## Team:

Project leader

**Name:** Amanda van der Vleuten

**Mail:** [a.vandervleuten@student.fontys.nl](mailto:a.vandervleuten@student.fontys.nl)

Tech leader

**Name:** Hao Huynh

**Mail:** [h.huynh@student.fontys.nl](mailto:h.huynh@student.fontys.nl)

UX leader

**Name:** Sirius Goorhuis

**Mail:** [s.goorhuis@student.fontys.nl](mailto:s.goorhuis@student.fontys.nl)

Team members

**Name:** Sven Jeurgens

**Mail:** [s.jeurgens@student.fontys.nl](mailto:s.jeurgens@student.fontys.nl)

**Name:** Joshua van Gompel

**Mail:** [j.vangompel@student.fontys.nl](mailto:j.vangompel@student.fontys.nl)

**Name:** Mrunal Patil

**Mail:** [m.patil@student.fontys.nl](mailto:m.patil@student.fontys.nl)

**Name:** Miro Zahariev

**Mail:** [m.zahariev@student.fontys.nl](mailto:m.zahariev@student.fontys.nl)

## Het Concept

Verken de schoonheid en kwetsbaarheid van het leven door in een mystieke wereld te stappen, waar bellen gevuld met rook om je heen zweven.

In *The Circle of Life* nemen we je mee in een beleving van het leven. Iedere luchtbel stelt het leven voor en hoe kwetsbaar het eigenlijk is. De luchtbel kan uit zichzelf poppen, maar dit kan ook door externe factoren gebeuren, zoals wanneer de bel ergens tegenaan komt. Wanneer de rook die in de bel zit vrijkomt, vormt de rook een wolk die zich op den duur rustig kolkend zal verspreiden in de lucht. Door de schittering van licht door de beamers, zullen de bellen een extra dimensie krijgen.

Het is een levensgroot lichtkunstwerk waar je als bezoeker over een lage brug doorheen kan lopen. De bezoeker krijgt de gelegenheid om het spektakel direct te ervaren.

### Beleving en aspecten

De bezoekers lopen over een lage loopbrug, opgebouwd met een stage, die geplaatst wordt op de grond binnen de Truss installatie. Deze brug is 30cm hoog, met een opstap trapje bij de ingangen. Aan de zijkanten zijn relingen, zodat de mensen er niet eraf kunnen stappen of vallen. Deze relingen zijn zwart, zodat de aandacht hier niet op gevestigd wordt, maar wel bij het lopen door de installatie ondersteuning biedt.

Bellen komen van bovenaf uit de bellen/rookmachine box. Deze kan gereguleerd worden door de kracht te bepalen van het aantal rook toevoeg momenten en de kracht van de ventilatoren.

Projectie komt van een beamer met afbeeldingen (veel zwarte afwisseling door de patronen met felle kleuren). De kleuren die gebruikt mogen worden zijn: paars/blauw/roze, regenboog, wit. Om de zoveel tijd worden de afbeeldingen afgewisseld. Dit wordt geprojecteerd op een zwart doekzeil.

Een zwart doekzeil geeft de minste reflectie en de aandacht naar de bel wordt hierdoor versterkt. Naast de loopbrug komt een matzwart zeil te liggen. Dit is tegen reflectie van het licht van de beamer. De zwarte wanden en vloeren zijn zwart, zodat alle aandacht uitgaat naar de bel gevuld met rook.

Wanneer de bel knapt en deze zich in een straal van licht bevindt, met de kleuren van de asset belicht worden. Wanneer de bel vliegt door het licht, lijkt het bijna een zwevende vuurbal.



## Kernaspecten

De stelling is 5 x 5 x 3,5 meter. Daarbij zijn de accessoires 0,3 meter. Dit maakt de totale hoogte 3,8 meter. Het is alleen toegankelijk aan de voorzijde. De linker-, rechter- en achterzijde zijn bedekt met een zwarte doek. Aan de rechter- en linker voorzijde is er aan de bovenzijde van de Truss een lichtbron. Deze schijnt naar de linker achterzijde. De spiegeldeeltjes verspreiden het licht terug naar de bellen. Deze zijn in een hoek opgesteld die naar het project wijzen. De 2 bellenblaas machines zijn opgesteld op punt A en B. Punt A is op de horizontale linker balk geïnstalleerd. Punt B is geïnstalleerd op de achterste horizontale balk. Beide machines monden uit naar de binnenzijde. In deze bakken zit het volgende verwerkt;

- Rookmachine met rookvloeistof
- Motor etc.
- Bellenbak met zeepsop

De bellen worden horizontaal uitgeworpen, waarna het door de zwaartekracht naar beneden zweeft. Mensen hebben hierbij de mogelijkheid om de bellen te poppen. De bubbel die gevuld is met rook zal verdwijnen en de rook komt vrij.

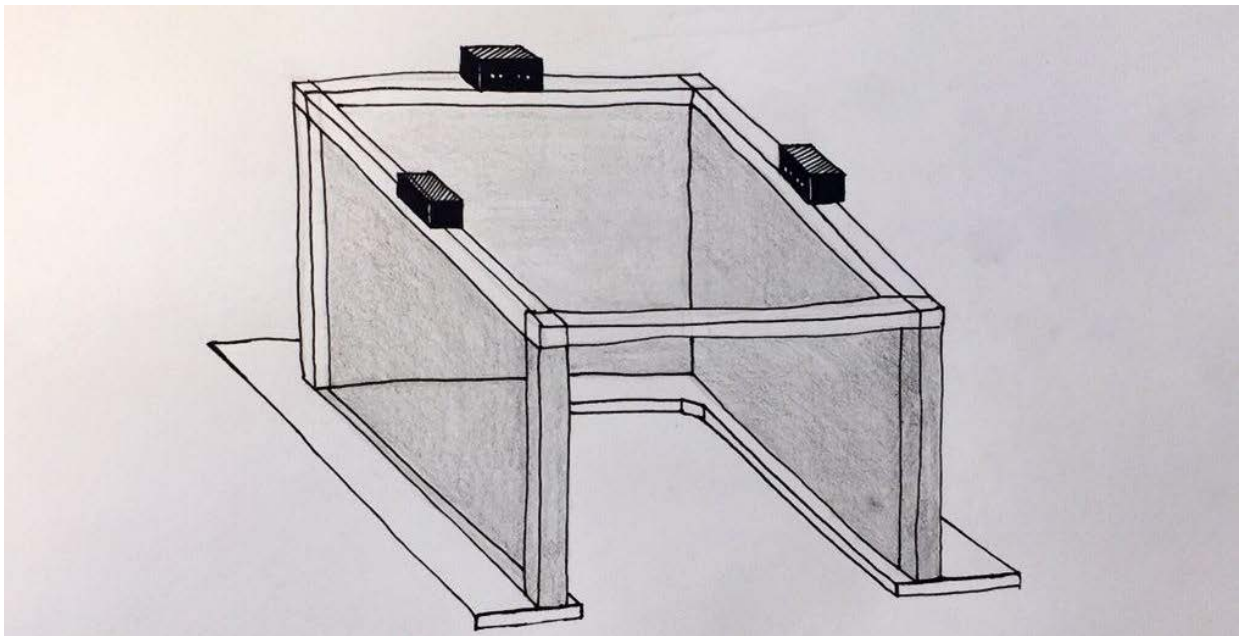

In de link hieronder is het prototype te zien:

[https://youtu.be/WUWI2\\_rxVSY](https://youtu.be/WUWI2_rxVSY)

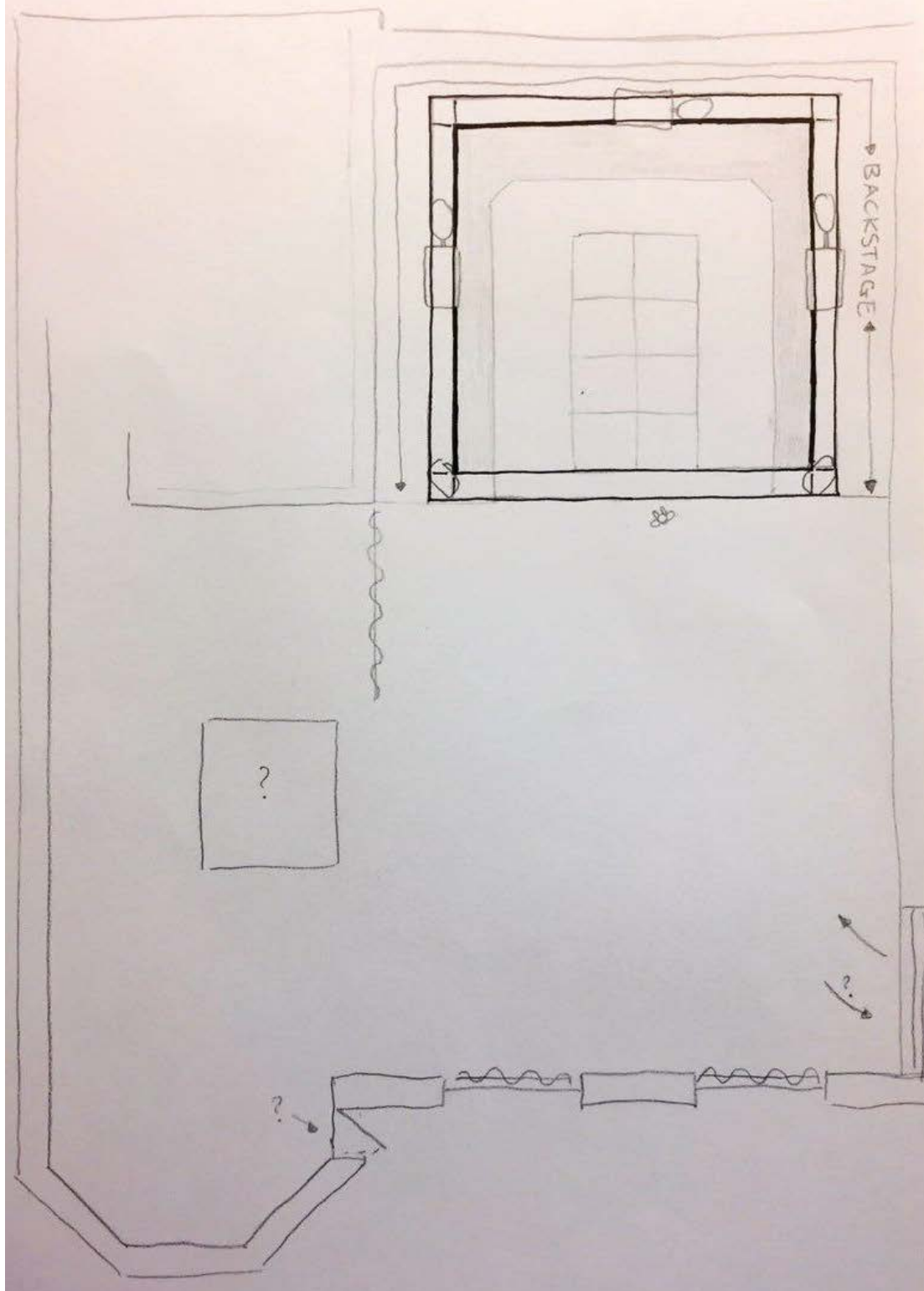

## Story

Een luchtbel stelt het leven voor en hoe fragiel/kwetsbaar het is. De bel kan van natuurlijke oorzaak (in de lucht), maar ook door externe factoren poppen. Wanneer de bel gepopt is, komt de rook vrij, wat geassocieerd kan worden met de geest die vrijkomt. (metafoor)

De intentie is, om dit verhaal luchtig te communiceren met het publiek. Het is een vrij zwaar onderwerp, maar zeker niet ongeschikt om het publiek hierover te vertellen.

Het kan gecommuniceerd worden met het publiek door;

- Het verhaal op de website en social media te vermelden.
- Erover te vertellen op GLOW, face to face.
- Het bordje bij de installatie.
- Het verhaal te vertellen aan de wachtrij door het plaatsen van video's op 2? schermen.
- "Handle with care".

*The Circle of Life. Elke luchtbel weerspiegelt het leven en hoe kwetsbaar het eigenlijk is. In een mensenleven kan het leven stoppen op een natuurlijke manier, maar ook door externe oorzaken, zoals bij een ongeluk. Dit is een metafoor naar de bubbel die gevuld is met rook. Het kan in de lucht poppen, maar ook door een aanraking van een vinger. Wanneer de bubbel popt, komt de rook op een gedegen wijze vrij en wordt het subtiel verspreid in de lucht.*

*The circle of life. Every bubble is representing a life and how fragile it is. In a human life it can end on a natural way or with external points. So is a bubble. It can pop in the air, or being popped by a single touch of a finger. When the bubble pops, the smoke comes free on a gentle way.*

## Communicatie story

Het is een vrij zwaar onderwerp. Hierom is de noodzaak om het met een positieve en luchtige vibe (tone of voice) over te brengen bij het gebruik van beeld, verhaal en geluid.

Kernwoorden bij positieve vibe:

- Filosofisch
- Breder denken dan standaard gedachte bij dit onderwerp
- Kunstzinnig

## Locatie

Binnen in het gebouw Nul Zes op het NRE-terrein (Gasfabriek 3A, 5613CP Eindhoven). Onderstaande plattegrond weergeeft de opzet.

# Communicatie en PR

## Glow website



### I. THE CIRCLE OF LIFE

**‘Keeps great and small on the endless round...’ – Elton John**

The Circle of Life neemt je mee in een beleving van het leven. Iedere luchtbel stelt het leven voor en hoe fragiel het eigenlijk is. De luchtbel kan uit zichzelf knappen in de lucht, maar ook door externe factoren, zoals met de aanraking van je vinger. De bellen zweven om je heen als je door de installatie loopt. Natuurlijk wil je deze bellen graag laten knappen. De rook die in de bel zit, komt dan vrij en vormt een wolk die zich op den duur zal verspreiden in de lucht. Door de schittering van licht vanuit verschillende hoeken, krijgen de bellen een extra dimensie.

---



### FONTYS

The Circle of Life is gecreëerd door Delta-studenten van de Fontys Hogeschool ICT.

---

### FONTYS

The Circle of Life is bedacht en uitgevoerd door Delta studenten van de Fontys Hogeschool ICT in samenwerking met het Lectoraat Interaction Design (onder leiding van Mark de Graaf). Het is de eerste keer dat de studenten van Fontys Hogeschool ICT zelf meedoen aan Glow.

Delta's zijn ondernemende, excellente studenten die méér willen en méér kunnen. In een eigen lab-omgeving waar studieroutes en jaarlagen samenkomen, voeren ze uitdagende real-life projecten uit. Variërend van future exploration tot betaalde projecten voor bedrijven.

Aan het project hebben twee teams gewerkt. Het huidige team bestaat uit; [Amanda van der Vleuten](#) (Projectleider), [Hao Huynh](#), [Sirus Goorhuis](#), Miroslav Zahariev, [Mrunal Patil](#), [Joshua van Gompel](#) en [Sven Jeurgens](#). Daarbij willen we het team dat dit project heeft opgestart bedanken, bestaande uit; [Patrick Mendel](#) (Projectleider), [Tom Hartogs](#), [Daan van Dijk](#), [Mitchell van de Water](#), [Thom van de Moosdijk](#), [Bram Snoek](#), [Joshua Schers](#) en Martien van den Broek.”

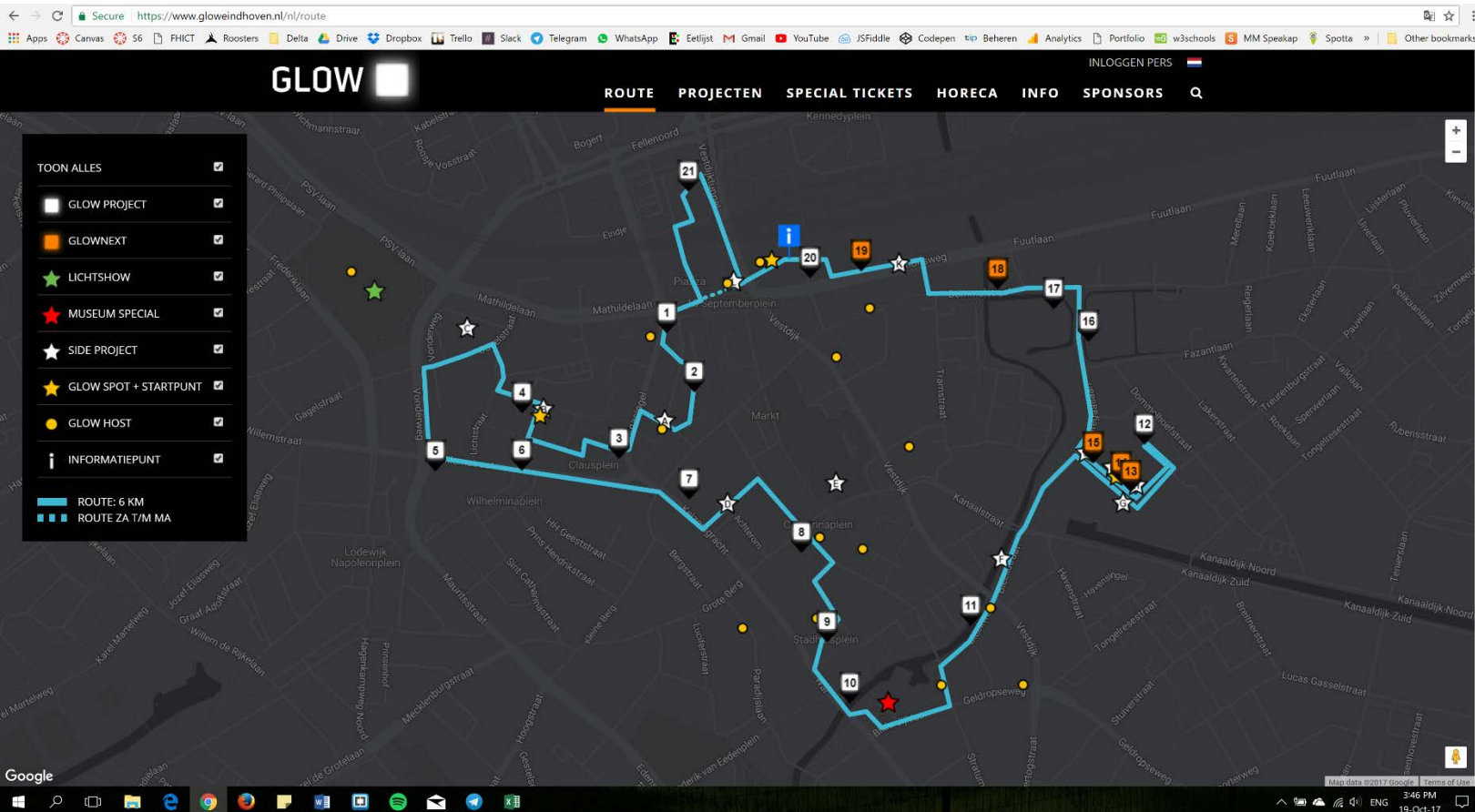



Nul Zes PR

## TITEL PROJECT

The Circle of Life

## NAMEN VAN MAKERS + ONTWERPERS

Aan het project hebben twee teams gewerkt. Het huidige team bestaat uit; [Amanda van der Vleuten](#) (Projectleider), [Hao Huynh](#), [Sirus Goorhuis](#), Miroslav Zahariev, [Mrunal Patil](#), [Joshua van Gompel](#) en [Sven Jeurgens](#). Daarbij willen we het team dat dit project heeft opgestart bedanken, bestaande uit; [Patrick Mendel](#) (Projectleider), [Tom Hartogs](#), [Daan van Dijk](#), [Mitchell van de Water](#), [Thom van de Moosdijk](#), [Bram Snoek](#), [Joshua Schers](#) en Martien van den Broek.

## DATUM + (OPENINGS)TIJDEN

11 T/M 18 NOVEMBER 2017

Za : 18:30 - 24:00 uur  
Zo t/m do : 18:30 - 23:00 uur  
Vrij en za : 18:30 - 24:00 uur

## 1 STAAND BEELD

IMG\_3400staand.jpg

## OVERIG BEELD

IMG\_3400b.jpg

IMG\_3417b.jpg

## 1 REGEL UITLEG IN NL & EN:

Verken de schoonheid en kwetsbaarheid van het leven door in een mystieke wereld te stappen, waar bellen gevuld met rook om je heen zweven.

Explore the beauty or fragility of life by walking into a mystic world, where bubbles filled with smoke will float around you.

LINK:

<http://www.gloweindhoven.nl/nl/projecten/side-projecten/the-circle-of-life>

Wat houdt het in

In *The Circle of Life* nemen we je mee in een beleving van het leven. Iedere luchtbel stelt het leven voor en hoe kwetsbaar het eigenlijk is. De luchtbel kan uit zichzelf poppen, maar dit kan ook door externe factoren gebeuren, zoals wanneer de bel ergens tegenaan komt.

Wanneer je als bezoeker door de installatie loopt, zal je allereerst een lage loopbrug zien. Hier staan mensen voor te wachten tot ze erop mogen. Ze worden gereguleerd door een teamlid van het project. Wanneer je erop mag, stap je op een lage brug die 30 cm boven de grond staat. Je kunt je vasthouden aan een reling. Van boven zie je de bellen naar beneden dalen. Het licht schijnt op de bel en hierdoor zie je een vuurbal. We kunnen ons voorstellen dat je deze bellen graag wilt laten poppen of juist in leven wilt houden. Wanneer de bel knapt, komt de rook vrij die opgesloten zat in de bel en zal vervolgens verspreiden in de lucht. Doordat er op de bellen licht geschoten wordt, licht de bel en de rook op. De rook die in de installatie hangt, zal oplichten. Door assets met veel zwart en patronen met felle kleuren te gebruiken die geprojecteerd worden door de twee beamers van bovenaf, zijn er in de rook dunne lichtstroken te zien.

Wanneer de rook die in de bel zit vrijkomt, vormt de rook een wolk die zich op den duur rustig kolkend zal verspreiden in de lucht. Door de schittering van licht door de beamers, zullen de bellen een extra dimensie krijgen.

Het is een levensgroot lichtkunstwerk waar je als bezoeker over een lage brug doorheen kan lopen. De bezoeker krijgt de gelegenheid om het spektakel direct te ervaren.

In de links hieronder zijn verschillende stadia te zien van het project.

[https://youtu.be/WUWI2\\_rxVSY](https://youtu.be/WUWI2_rxVSY)

[https://youtu.be/m\\_GRW5ephDI](https://youtu.be/m_GRW5ephDI)

Story

Een luchtbel stelt het leven voor en hoe fragiel/kwetsbaar het is. De bel kan van natuurlijke oorzaak (in de lucht), maar ook door externe factoren poppen. Wanneer de bel gepopt is, komt de rook vrij, wat geassocieerd kan worden met de geest die vrijkomt. (metafoor)

De intentie is, om dit verhaal luchtig te communiceren met het publiek. Het is een vrij zwaar onderwerp, maar zeker niet ongeschikt om het publiek hierover te vertellen.

Het kan gecommuniceerd worden met het publiek door;

- Het verhaal op de website en social media te vermelden.
- Erover te vertellen op GLOW, face to face.
- Het bordje bij de installatie.
- Het verhaal te vertellen aan de wachtrij door het plaatsen van video's op 2? schermen.
- "Handle with care".

Communicatie story

Zwaar onderwerp, noodzaak om het met positieve en luchtige vibe over te brengen in beeld, verhaal en geluid.

## Requirements [niet definitief]

### Spullen

- Stelage
- Zeil matzwart
- Wandbekleding zwart
- Rookmachine
- Bellenblaasmachine
- Zeepsop
- Rookvloeistof
- Lichtinstallatie
  - Beamer x 2
- Geluid
  - Speakers (Trust Partyspeaker)
- Tie-ribs
- Kabels
- Verlengsnoeren/stekkers stroom
- Ladder
- Emmer/dweil oidVervoer
- Postkamer Fontys-bus

### Conceptonderdelen

- Story
- Story overbrengen publiek
  - Verhaal vertellen aan wachtrij middels korte filmpjes op schermen. (geen geluid, beeldende communicatie)
- Interactie
  - Bubbel laten poppen met vingers
  - Licht schijnen + onderbreken met handen
  - *Ventilatoren*
  - *Knoppen*
  - *Kinekt*
- Design analoge installatie
  - Wegwerken installatiemateriaal
  - Afwerking Truss/wanddoek/zeil
  - Fool-proof
    - Truss installatie
    - Podium
    - Relingen op podium
    - Relingen voor- en zijkant truss (blokkade publiek ongewenste delen)
- Licht
  - Beamer
  - Assets
  - Positioneren

Short info:

**Story:**

The Circle of Life. Elke luchtbel weerspiegelt het leven en hoe kwetsbaar het eigenlijk is. In een mensenleven kan het leven stoppen op een natuurlijke manier, maar ook door externe oorzaken, zoals bij een ongeluk. Dit is een metafoor naar de bubbel die gevuld is met rook. Het kan in de lucht poppen, maar ook door een aanraking van een vinger. Wanneer de bubbel popt, komt de rook op een gedegen wijze vrij en wordt het subtiel verspreid in de lucht.

The circle of life. Every bubble is representing a life and how fragile it is. In a human life it can end on a natural way or with external points. So is a bubble. It can pop in the air, or being popped by a single touch of a finger. When the bubble pops, the smoke comes free on a gentle way.

**Location:**

Binnen in het gebouw Nul Zes op het NRE-terrein (Gasfabriek 3A, 5613CP Eindhoven). Onderstaande plattegrond weergeeft de opzet.

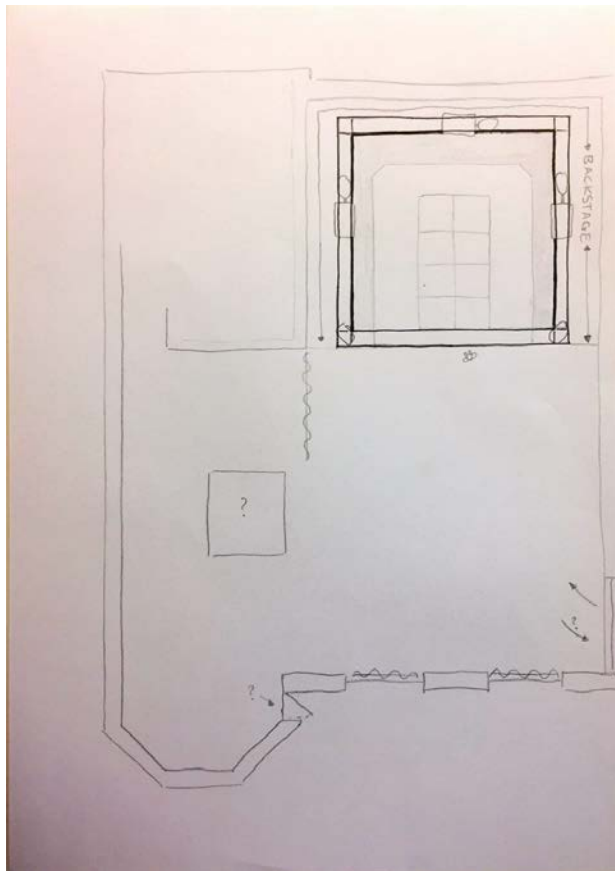

## Planning:

GLOW 2017 = NOVEMBER 11 – 18

The project should be operational at **Friday** November 10<sup>th</sup>.

To have the ability to test everything, we can build up our project on Wednesday or Thursday. We have the ability to test during the day, because we're inside. Outside projects should test on the evening.

On which day we're going to start with the installation of the concept, depends on how many days we actually need to build up and transport everything.

## Practical information:

The team (or a part of it) should be at the project during GLOW.

Transportation via Fontys?

**Deadlines:** ASAP!!!

20 sep: Conceptdocument + Presentation concept

30 sep: Finish prototype

04 oct: Prototype presentation

11 oct: Full scale demo

25 oct: Installation ready

**FINAL deadline (don't wait till this moment) is 11 October.**

